

ECOLABEL EUROPEO PER IL SERVIZIO DI RICETTIVITÀ TURISTICA E DI CAMPEGGIO: IL FIOR FIORE DEL TURISMO



Seminario di formazione per la promozione
del marchio Europeo Ecolabel
per il servizio di ricettività turistica e di campeggio

Con il patrocinio di:



Giovedì 8 luglio 2010
Casa AliseA Eco Guest House - Pocapaglia (CN)

T.V.B. Ti voglio bere

progetto per l'uso consapevole dell'acqua



T.V.B. Ti Voglio Bere

Uso consapevole dell'acqua nelle strutture ricettive.



Utilizzo responsabile della risorsa

Pocapaglia (CN) 8 Luglio 2010

T.V.B. Ti voglio bere

progetto per l'uso consapevole dell'acqua



T.V.B. Ti Voglio Bere

OBIETTIVI

- **VALORIZZAZIONE DELLA RISORSA: IL PROBLEMA DELL'ORO BLU**
- Conflitti ambientali: **azioni locali** e **sfide globali**

- **RISPARMIO IDRICO**
- Risparmio energetico (ACS, pompaggi)
- Riduzione CO2

- **BERE ACQUA DEL RUBINETTO (SFUSA PER ECCELLENZA)**
- Riduzione rifiuti
- Riduzione energia e CO2 non emessa



PIANETA TERRA

La Terra è il quinto pianeta del sistema solare per dimensioni.

Ha la forma di un geoide, una sfera leggermente schiacciata ai poli.

Il diametro, in corrispondenza dell'equatore, misura 12.756,8 km; in corrispondenza dei poli è di 12.712 km circa.

La superficie terrestre misura circa 510.101.000 km², di questi, circa il 71% è occupato da mari e oceani.

Il volume della Terra è di 1.083 miliardi di chilometri cubi, la sua massa si aggira sui **5.977** miliardi di tonnellate.



T.V.B. Ti voglio bere

progetto per l'uso consapevole dell'acqua



T.V.B. Ti Voglio Bere

ACQUA E PROBLEMATICHE A LIVELLO MONDIALE

INQUINAMENTO

In molti paesi l'acqua ci sarebbe, ma è troppo inquinata per utilizzarla



URBANIZZAZIONE

Più del 50% della popolazione mondiale è urbanizzata



T.V.B. Ti voglio bere

progetto per l'uso consapevole dell'acqua



T.V.B. Ti Voglio Bere

ACQUA – DA BENE COMUNE A PRODOTTO DI MERCATO

- La **scarsità della risorsa** (e la sua importanza vitale) sviluppa un processo di mercificazione in atto in tutto il mondo, che tende a trasformare la risorsa bene comune , in prodotto di mercato.
- Quanto più **scarso** tanto più **economicamente prezioso**.
- I **cambiamenti climatici** e l'**inquinamento** della risorsa locale, portano beneficio al processo di mercificazione.
- La **mercificazione (acque imbottigliate)**
 - trae vantaggio dall' **inquinamento della risorsa locale**
 - concorre, con rifiuti plastici e consumi energetici di trasporto, all'**inquinamento del bene comune stesso**.



UTILIZZO DELL'ACQUA: USO CIVILE

L'Italia è prima in Europa per il consumo d'acqua e terza nel mondo con oltre 90 metri cubi di consumo l'anno pro capite, secondo i dati Istat più recenti

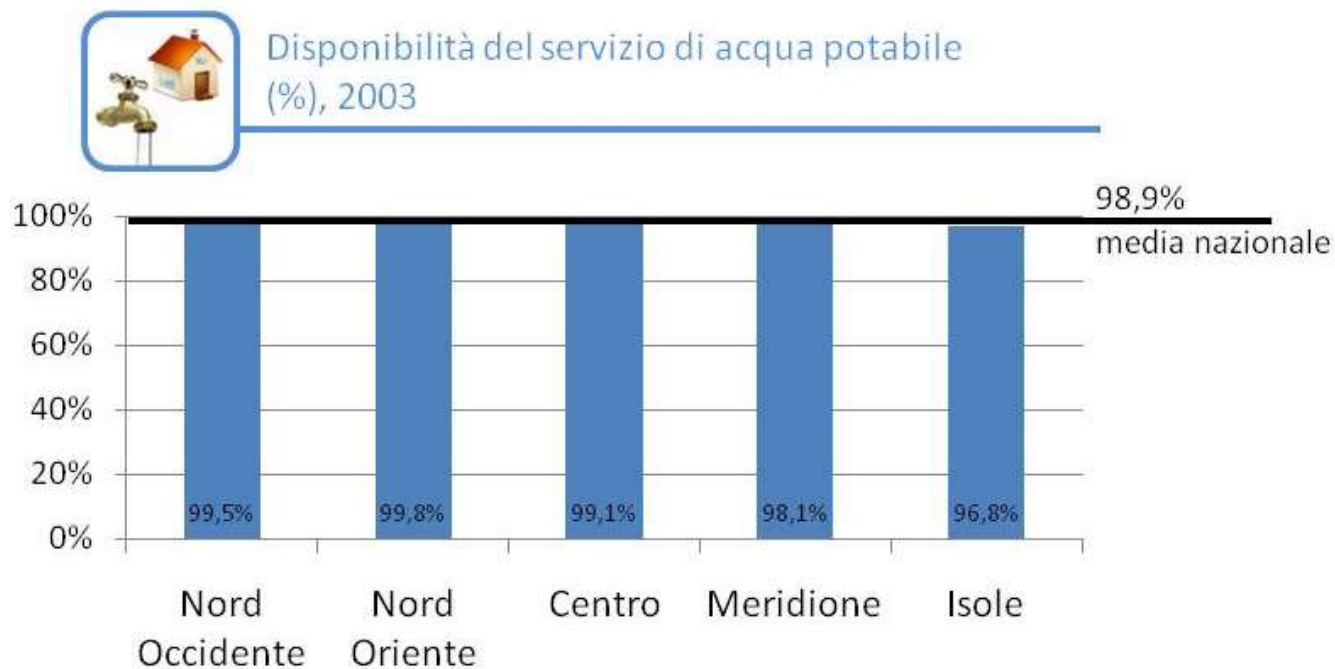



UTILIZZO DELL'ACQUA: USO CIVILE

Un terzo degli italiani non si fida



Sfiducia degli italiani nel bere l'acqua del rubinetto
(%), 2009

dati Istat

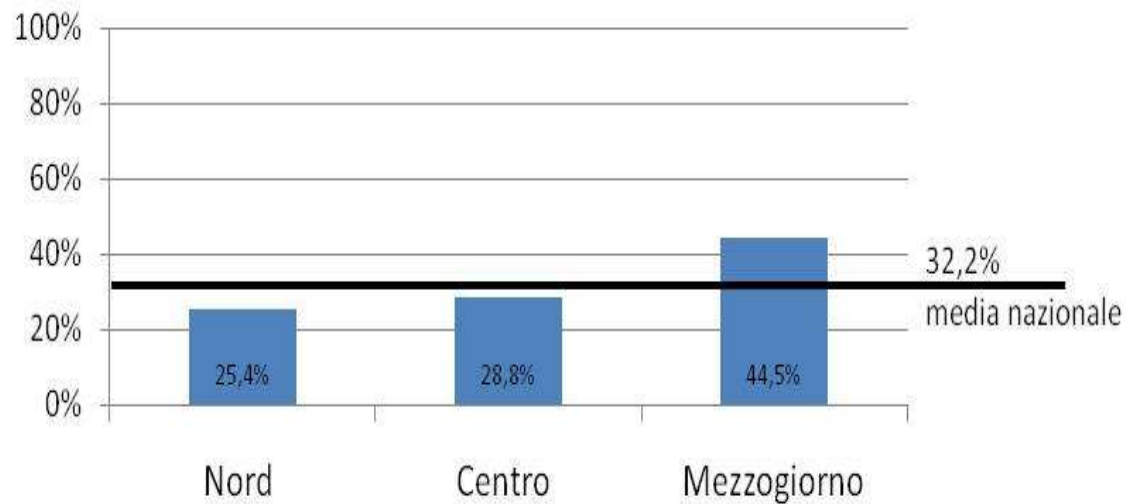

T.V.B. Ti voglio bere

progetto per l'uso consapevole dell'acqua



T.V.B. Ti Voglio Bere

OBIETTIVI

OBIETTIVI

- **risparmio idrico**
- **valorizzazione dell'acqua di rubinetto**

DESTINATARI

- Scuole e Università



- Pubbliche
Amministrazioni



- Famiglie



- Strutture ricettive e
locali pubblici





PUBBLICITA' DA BERE

C'è una relazione diretta tra aumento degli investimenti in pubblicità e crescita del consumo di acqua in bottiglia

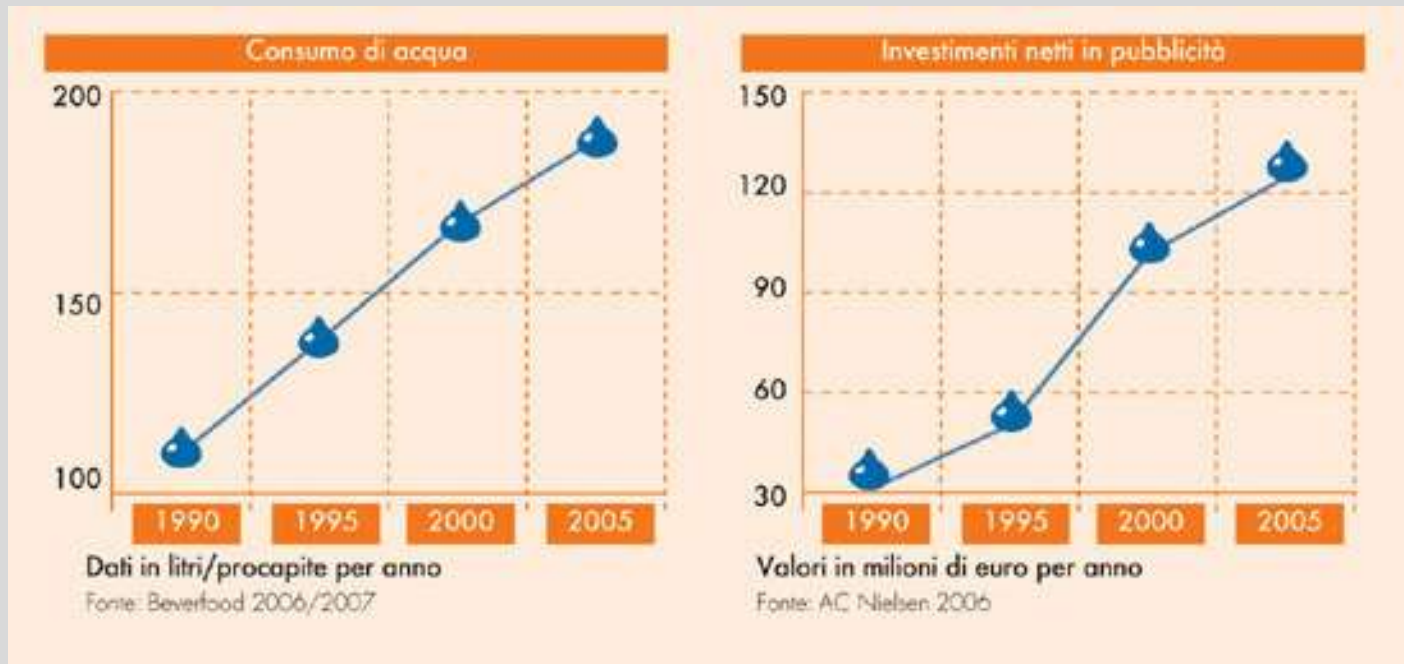

T.V.B. Ti voglio bere

progetto per l'uso consapevole dell'acqua



T.V.B. Ti Voglio Bere

PUBBLICITA' DA BERE

Il sacro/la vita



Sei proprio la nostra acqua

SAN BENEDETTO
Acqua Minerale San Benedetto, 100% acqua.



T.V.B. Ti voglio bere

progetto per l'uso consapevole dell'acqua



T.V.B. Ti Voglio Bere

PUBBLICITA' DA BERE

La giovinezza



T.V.B. Ti voglio bere

progetto per l'uso consapevole dell'acqua



T.V.B. Ti Voglio Bere

PUBBLICITA' DA BERE

La purezza



T.V.B. Ti voglio bere

progetto per l'uso consapevole dell'acqua



T.V.B. Ti Voglio Bere

CONSUMI IDRICI

- Lavare le mani** **2 l**

- Una doccia di 5 minuti** **90 l**

- Lavare i denti**
 - lasciando scorrere l'acqua** **30 l**
 - senza lasciarla scorrere** **2 l**

T.V.B. Ti voglio bere

progetto per l'uso consapevole dell'acqua



T.V.B. Ti Voglio Bere

RISPARMIO IDRICO AL PUNTO DI EROGAZIONE

- **Tempo** (utilizzo)
- **Portata** (riduzione)
- **Aria - acqua** (miscelazione)

T.V.B. Ti voglio bere

progetto per l'uso consapevole dell'acqua



T.V.B. Ti Voglio Bere

REGOLAZIONE DEL TEMPO

- Buone abitudini
- Tecnologia appropriata
 - rubinetteria a tempo

T.V.B. Ti voglio bere

progetto per l'uso consapevole dell'acqua



T.V.B. Ti Voglio Bere

REGOLAZIONE DEL FLUSSO

- La riduzione della portata specifica al punto di erogazione, in funzione di:
 - » **finalità di utilizzo**
 - » **pressione di esercizio**
- Buone abitudini
- Tecnologie appropriate
 - » **Regolatori di flusso (EBF)**

T.V.B. Ti voglio bere

progetto per l'uso consapevole dell'acqua



T.V.B. Ti Voglio Bere

MISCELAZIONE ARIA - ACQUA

- E' vantaggiosa per l'erogazione destinata alla **pulizia personale** e i **servizi in cucina**.
- Si risparmia acqua ed energia e si ottiene un getto migliore
 - tecnologie appropriate
 - » Rompigetto e doccette areate

T.V.B. Ti voglio bere

progetto per l'uso consapevole dell'acqua



T.V.B. Ti Voglio Bere

RUBINETTERIA A TEMPO



T.V.B. Ti voglio bere

progetto per l'uso consapevole dell'acqua



T.V.B. Ti Voglio Bere

REGOLATORE DI FLUSSO CON REGOLAZIONE INTERNA MANUALE



T.V.B. Ti voglio bere

progetto per l'uso consapevole dell'acqua



T.V.B. Ti Voglio Bere

EBF A PORTATA COSTANTE



T.V.B. Ti voglio bere

progetto per l'uso consapevole dell'acqua



T.V.B. Ti Voglio Bere

REGOLATORE E R/A



T.V.B. Ti voglio bere

progetto per l'uso consapevole dell'acqua



T.V.B. Ti Voglio Bere

MISCELAZIONE ARIA - ACQUA



T.V.B. Ti voglio bere

progetto per l'uso consapevole dell'acqua



T.V.B. Ti Voglio Bere

ROMPIGETTO AERATO



T.V.B. Ti voglio bere

progetto per l'uso consapevole dell'acqua



T.V.B. Ti Voglio Bere

SEZIONE R/A

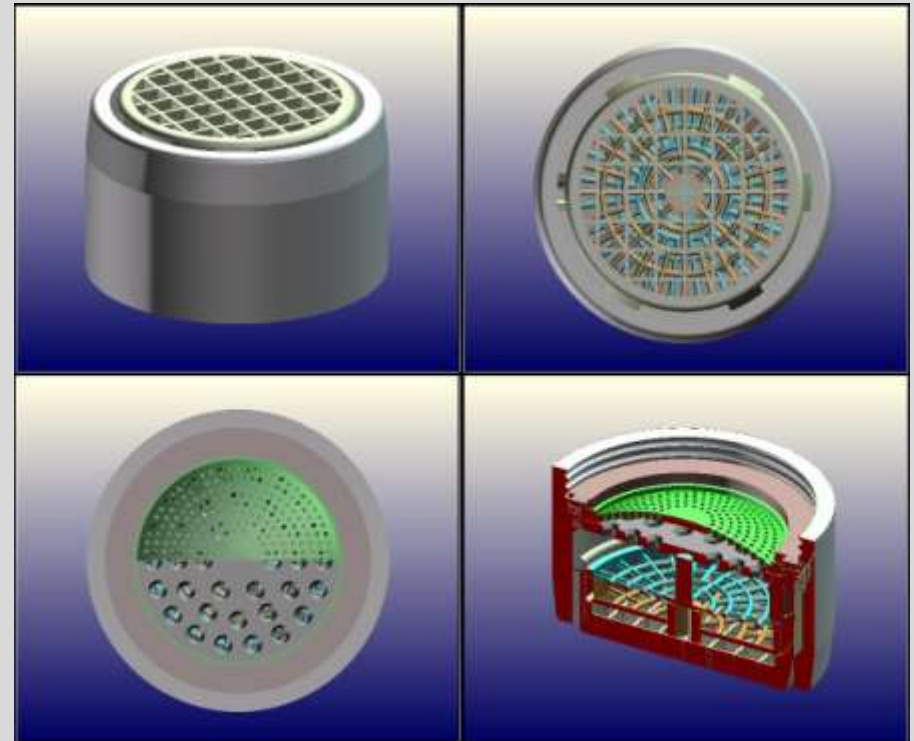
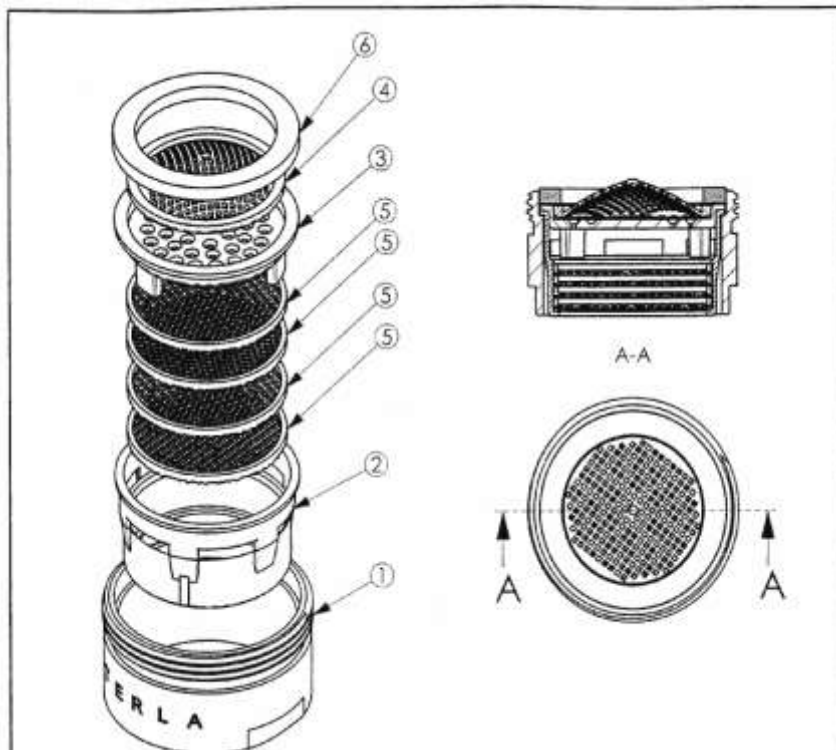

T.V.B. Ti voglio bere

progetto per l'uso consapevole dell'acqua



T.V.B. Ti Voglio Bere

CATEGORIE R/A

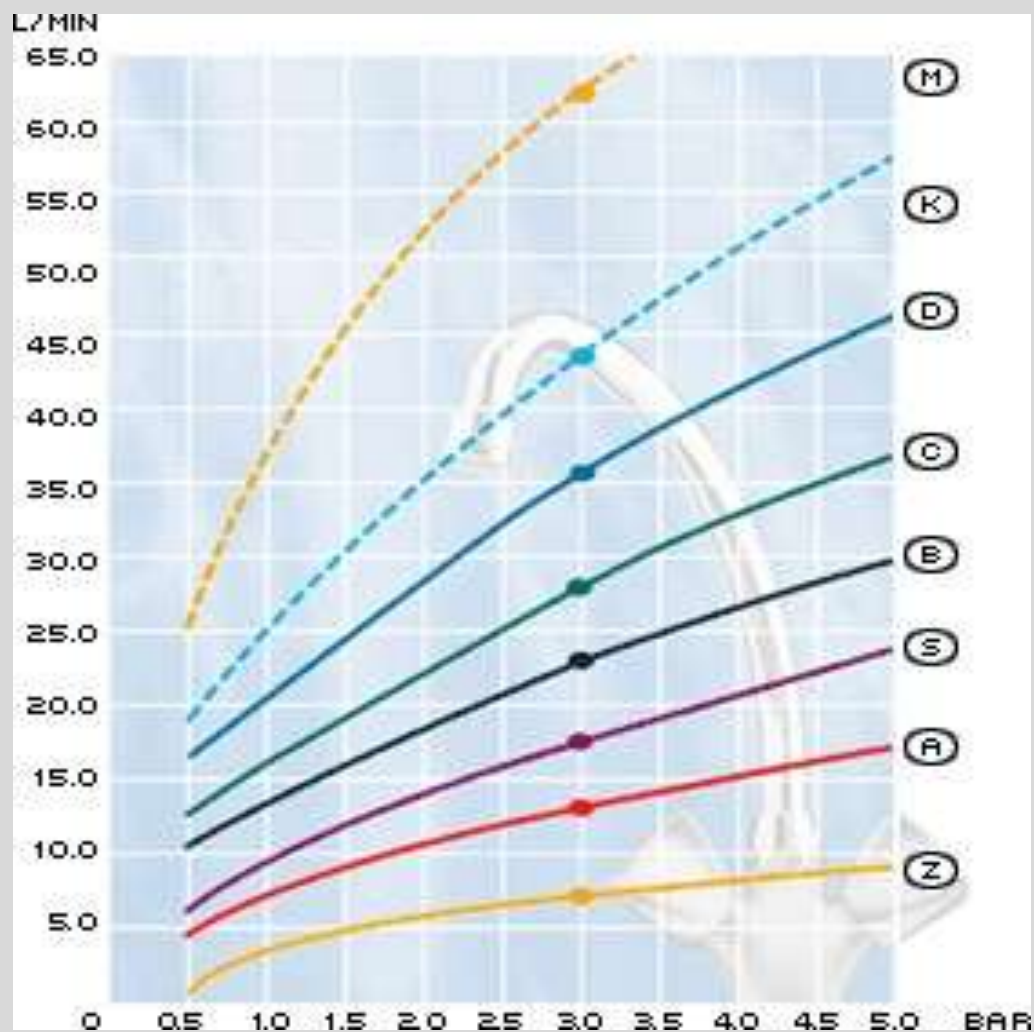

T.V.B. Ti voglio bere

progetto per l'uso consapevole dell'acqua



T.V.B. Ti Voglio Bere

DOCCHETTE RISPARMIO IDRICO

Foro di areazione





COSTO ANNUO DELLA DOCCIA

Prezzo acqua: 1€/ mc

- doccia 5 minuti : 100 litri
- 60 litri acqua fredda 0,06 €
- 40 litri acqua calda 0,04 €
- gas per riscaldare acqua 0,1200 €

COSTO TOTALE PER UNA DOCCIA 0,22 €

$0,22 \text{ €} \times 365 \text{ giorni} = 80,30 \text{ €}$



D. L. 31/2001

- La delimitazione tra impianto di distribuzione domestico e rete di distribuzione esterna, denominata **punto di consegna**, è costituita dal **contatore**.
- Il gestore si considera aver adempiuto agli obblighi di cui al presente Decreto quando i valori di parametro fissati sono rispettati al punto di consegna

T.V.B. Ti voglio bere

progetto per l'uso consapevole dell'acqua



T.V.B. Ti Voglio Bere

ACQUA ALLA SPINA

- La legge permette la vendita di acqua potabile refrigerata, gassata ed eventualmente trattata
- DPR 19 maggio 1958 n. 719
- DL 23 giugno 2003 n. 181

T.V.B. Ti voglio bere

progetto per l'uso consapevole dell'acqua



T.V.B. Ti Voglio Bere

ACQUA ALLA SPINA: COME SERVIRLA

- L'acqua alla spina va servita in caraffe, brocche, bicchieri e sempre senza tappo sigillato
- DPR 19 maggio 1958 n. 719

T.V.B. Ti voglio bere

progetto per l'uso consapevole dell'acqua



T.V.B. Ti Voglio Bere

ACQUA ALLA SPINA: CORRETTA INFORMAZIONE

- Sul refrigeratore e sulle caraffe, o sul menu, o sul centro tavola, devono essere apposte le scritte :
 - Acqua potabile trattata
 - Acqua potabile trattata e gassata

DL 23 giugno 2003 n. 181



DM 443/90

- Regolamento recante disposizioni tecniche concernenti apparecchiature per il trattamento domestico di acque potabili
- **Nessuna** delle apparecchiature destinata alla correzione delle caratteristiche...delle acque potrà essere propagandata o venduta sotto la voce generica
“ **depuratore d'acqua**”



DM 443/90

- I sistemi a **osmosi inversa** hanno lo scopo di ridurre il tenore salino dell'acqua
- I **filtri a carbone attivo** sono quelle apparecchiature contenenti carboni di tipo vegetale o minerale, dotati di effetto adsorbente, generalmente proposti come rimedio per eliminare sgradevoli sapori connessi con il trattamento dell'acqua con cloro o suoi derivati o come rimedio per eliminare alcuni microinquinanti chimici



DM 443/90 ART. 5

- **Filtri a carbone attivo**

in considerazione dei documentati rischi di proliferazione batterica ...i filtri a carbone attivo da soli **non sono ammessi** per il trattamento domestico delle acque potabili, a meno che non siano integrati con altri materiali o dispositivi atti ad eliminare gli inconvenienti da essi presentati. In tal caso essi rientrano fra quelli di cui art.4, comma 6.

T.V.B. Ti voglio bere

progetto per l'uso consapevole dell'acqua



T.V.B. Ti Voglio Bere

DM 443/90 ART. 4 COMMA 6

- **Filtri a struttura composita**
- Potranno essere approvati dal Ministero della Sanità qualora risulti, mediante adeguata documentazione, la rispondenza al protocollo sperimentale.

T.V.B. Ti voglio bere

progetto per l'uso consapevole dell'acqua



T.V.B. Ti Voglio Bere

DM 443/90

- I filtri a struttura composita consistono in apparecchiature che all'azione filtrante meccanica e/o dei carboni attivi e/o di altre sostanze , associano un'azione antibatterica comunque ottenuta

T.V.B. Ti voglio bere

progetto per l'uso consapevole dell'acqua



T.V.B. Ti Voglio Bere

SCHEMA FILTRO

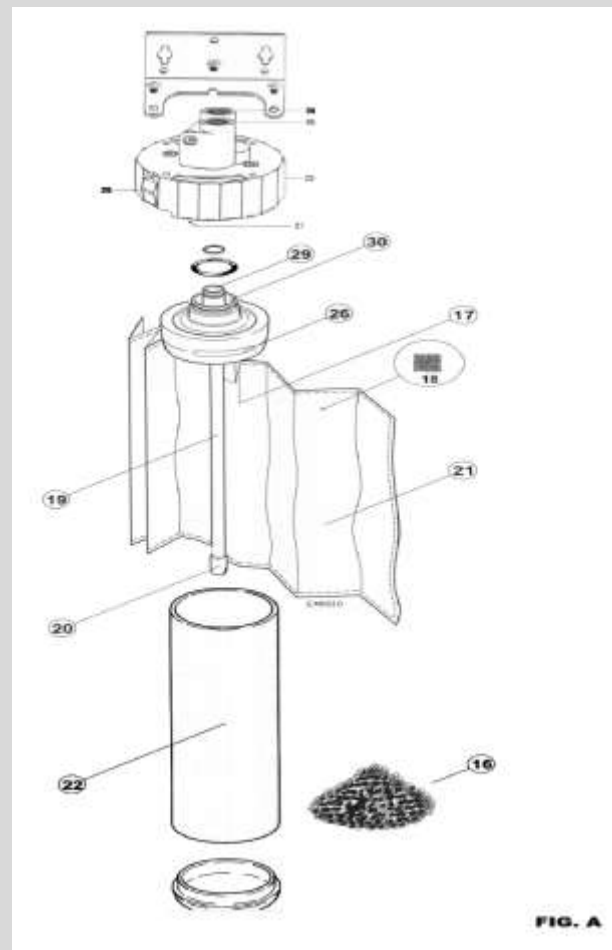

SOSTITUZIONE FILTRO

- Autonomia in litri
 - 5000
 - 7500
 - 12.000
- Portata lit/ora
 - 200
 - 300
 - 400



T.V.B. Ti voglio bere

progetto per l'uso consapevole dell'acqua



T.V.B. Ti Voglio Bere

REFRIGERATORI ACQUA



T.V.B. Ti voglio bere

progetto per l'uso consapevole dell'acqua



T.V.B. Ti Voglio Bere

COLONNINA REFRIGERANTE



T.V.B. Ti voglio bere

progetto per l'uso consapevole dell'acqua



T.V.B. Ti Voglio Bere

IMPIANTI CENTRALIZZATI INTERVENTO SPECIFICO



T.V.B. Ti voglio bere

progetto per l'uso consapevole dell'acqua



T.V.B. Ti Voglio Bere

MINI-POTABILIZZATORI



T.V.B. Ti voglio bere

progetto per l'uso consapevole dell'acqua



T.V.B. Ti Voglio Bere

MENSA



T.V.B. Ti voglio bere

progetto per l'uso consapevole dell'acqua



T.V.B. Ti Voglio Bere

PROGETTO DI INTERVENTO

- Acqua potabile o non potabilizzata
- Intervento uso tecnologico o di servizio
- Intervento uso alimentare
- Intervento tecnologico centralizzato (efficienza l'impianto idraulico)
e affinamento alimentare al punto di erogazione (proprietà organolettiche e igiene)

T.V.B. Ti voglio bere

progetto per l'uso consapevole dell'acqua



T.V.B. Ti Voglio Bere

PIANO DI COMUNICAZIONE

COMUNICAZIONE



Il sito T.V.B.

www.tvb-tivogliobere.it

Un luogo di scambio, in cui la rete delle scuole T.V.B. si può incontrare.

Il luoghi in cui sono raccolti i materiali del progetto e i lavori delle scuole.

T.V.B. Ti voglio bere

progetto per l'uso consapevole dell'acqua



T.V.B. Ti Voglio Bere

ACQUA DEL RUBINETTO VS. ACQUA IN BOTTIGLIA

Impatto ambientale: bottiglia di acqua

-> approccio sistemico

Con l'acqua del rubinetto

- Riduzione dei rifiuti
- Risparmio energetico
- Riduzione delle emissioni di CO2
- Risparmio economico



T.V.B. Ti voglio bere

progetto per l'uso consapevole dell'acqua



T.V.B. Ti Voglio Bere

ACQUA DEL RUBINETTO VS. ACQUA IN BOTTIGLIA

Il packaging

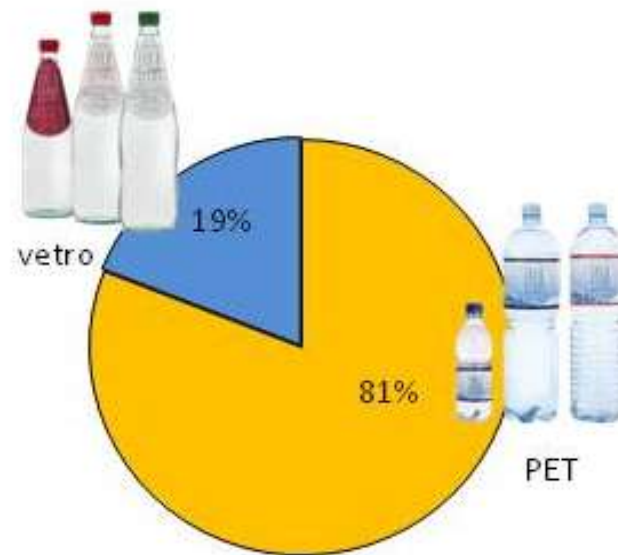

Fonte: Mineracqua

T.V.B. Ti voglio bere

progetto per l'uso consapevole dell'acqua



T.V.B. Ti Voglio Bere

ACQUA DEL RUBINETTO VS. ACQUA IN BOTTIGLIA



T.V.B. Ti voglio bere

progetto per l'uso consapevole dell'acqua



T.V.B. Ti Voglio Bere

ACQUA DEL RUBINETTO VS. ACQUA IN BOTTIGLIA

Dove si beve l'acqua in bottiglia

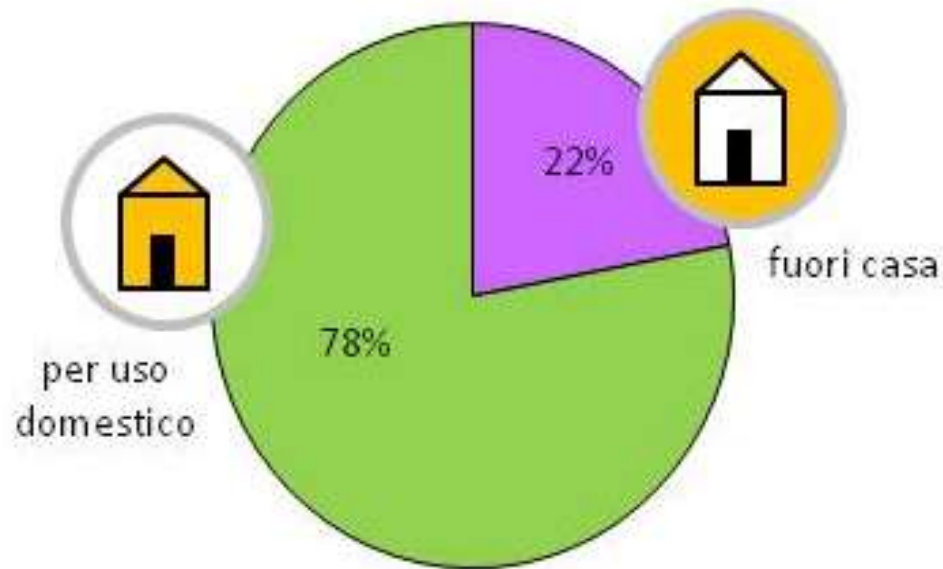

Fonte: Beverfood



LE ABITUDINI POSSONO CAMBIARE ...

Se non la bevi mai, saresti favorevole a bere l'acqua dell'acquedotto se questa fosse anche gradevole al gusto e olfatto?

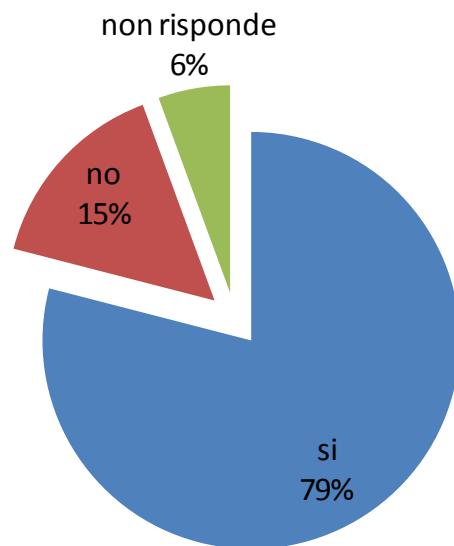

T.V.B. Ti voglio bere

progetto per l'uso consapevole dell'acqua



T.V.B. Ti Voglio Bere

IL PROGETTO T.V.B. – ALTRI TARGET





IL PROGETTO T.V.B. – ALTRI TARGET

Pubbliche Amministrazioni

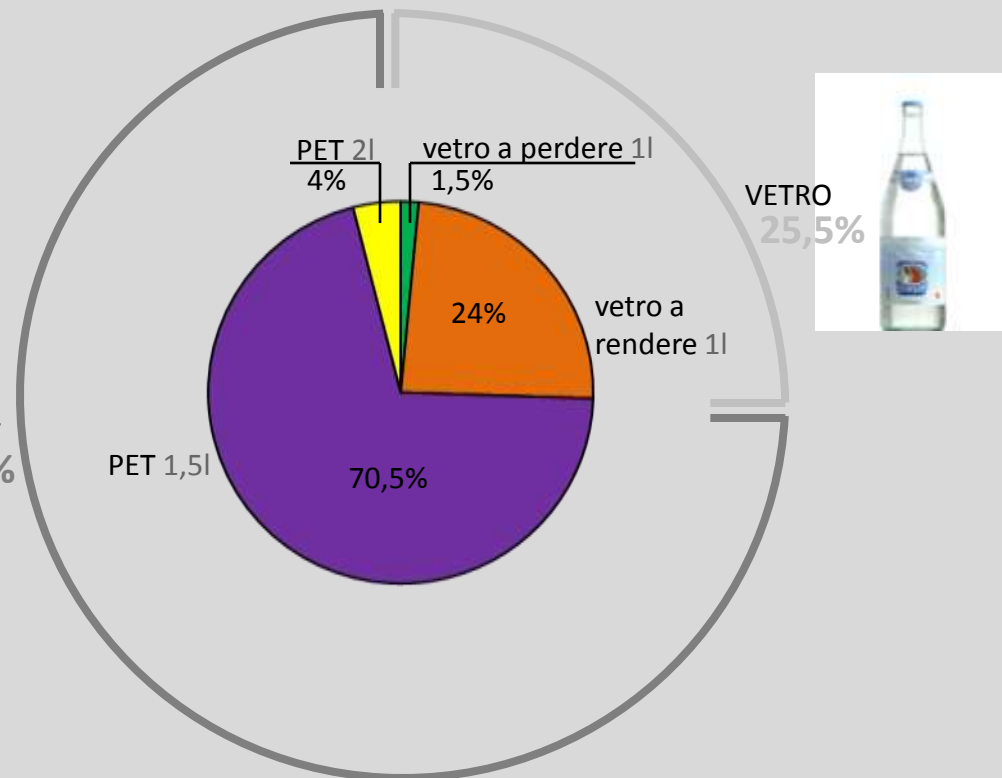
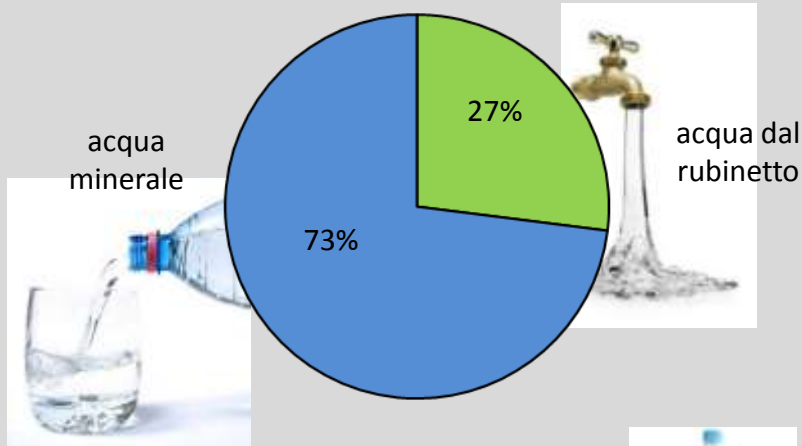



IL PROGETTO T.V.B. – ALTRI TARGET

Pubbliche Amministrazioni

Perché non bevo acqua del rubinetto?

Se non beve mai acqua del rubinetto può indicare le motivazioni?

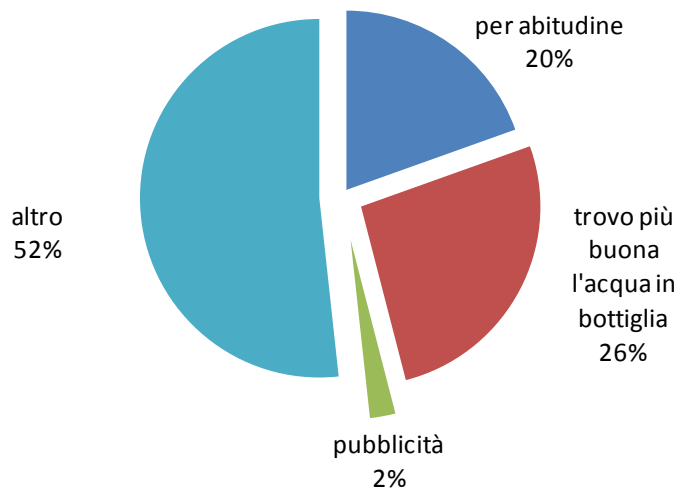

ALTRO

- bevo acqua di fonte
- bevo acqua di sorgente
- sapore poco gradevole
- sapore ferroso
- a volte è sporca
- bevo acqua di fontana
- non è buona
- sa di cloro
- sa di conegrina, non mi fido
- preferisco la salute
- impurità, calcare, cloro
- gusto spiacevole e colore giallino
- gusto cattivo
- imbevibile e rugginosa
- ogni tanto è sporca
- rugginosa e dannosa non solo per salute
- sfiducia nella costante potabilità
- odore sgradevole, contiene sabbia
- acqua con ruggine e ferrosa, imbevibile
- non è buona
- è torbida

T.V.B. Ti voglio bere

progetto per l'uso consapevole dell'acqua



T.V.B. Ti Voglio Bere

DI CHI SARA' L'ACQUA DEL FUTURO – CHE FARE?

- Dichiarare l'acqua **bene comune, patrimonio** dell'umanità. L'accesso all'acqua è un **diritto umano e sociale indispensabile**
- L'acqua, sempre più **scarsa**, è una merce molto **appetibile**
- **L'educazione, l'informazione** ad un **consumo critico** e responsabile è la base per salvaguardarla
- L'acqua **non** è **l'ancilla** dei rifiuti
- Le **Pubbliche Amministrazioni** devono promuovere l'acqua del rubinetto come risorsa locale: campagne di corretta informazione
- Le Pubbliche Amministrazioni devono dotarsi di un **Piano d'Azione Idrico**
- **Marchio di qualità** per l'acqua

T.V.B. Ti voglio bere

progetto per l'uso consapevole dell'acqua



T.V.B. Ti Voglio Bere

RICONOSCIMENTI



Il progetto T.V.B. Ti voglio bere ha vinto il **Premio nazionale Pianeta Acqua 2008** come migliore esperienza educativa, promosso dal **Forum Nazionale** per il Risparmio e la Conservazione della Risorsa Idrica.

Nel 2007 T.V.B. è stato selezionato dalla campagna nazionale delle **Acli**

Scimmessa Italia tra le dieci storie simbolo del Paese da raccontare al Presidente della Repubblica Giorgio Napolitano.

T.V.B. Ti voglio bere

progetto per l'uso consapevole dell'acqua



T.V.B. Ti Voglio Bere

CONTATTI

Centro Studi Ambientali

Via Antinori 8, Torino

Mail: info@studiambientali.to.it

Sito web: www.studiambientali.to.it

Tel. 011 19710596



Per avere maggiori informazioni sul progetto **T.V.B. Ti voglio bere**, consultate il sito internet www.tvb-tivogliobere.it